



Fahrradüberdachung Z08, Dachbreite x Dachtiefe 4800 mm x 2400 mm, inkl. Seitenwände ESG Klarglas mit Raubvogelaufkleber sowie Fahrradständer UNIVERSAL, Stahlkonstruktion in RAL 7016 anthrazitgrau

Fahrradüberdachung Z08

Konstruktion: Freitragende Stahlkonstruktion mit Y-Stützen aus Vierkantrohren, die im Dachbereich durch Querträger miteinander verbunden sind. Bei der Ausführung mit Seitenwänden inkl. vorderer Stützen.

Oberfläche / Farbe: Alle Stahlteile feuerverzinkt bzw. zusätzlich pulverbeschichtet in RAL-Farbe nach Wahl. Oberfläche der Trapezbleche bandverzinkt und beschichtet. Innenseite Polyester / RSL grauweiß, Außenseite zusätzlich in grauweiß ähnlich RAL 9002 beschichtet.

Dach: Pultdach, Dacheindeckung mit Trapezblech.

Seitenwand: Einscheibensicherheitsglas (ESG), Klarglas, mit Glashaltern an Stützen befestigt (Scheiben standardmäßig mit ZIEGLER-Logo im Siebdruck) gegen Mehrpreis.

Entwässerung: Ablauf oberirdisch über hintere Dachkante.

Schneelast: sk (auf dem Boden) 2,00 kN/m²

Windlast: Zone 2

Befestigung: Stützen mit Fußplatten zum Aufdübeln bei -200 mm auf bauseitige Fundamente nach unseren Plänen.

Lieferung: Zerlegt auf Palette, inklusive Bodenbefestigungsmaterial aus Edelstahl. Montagepläne liegen der Lieferung bei.



Modell zur einfachen Selbstmontage

Fahrradüberdachung Z08

Dachbreite x Dachtiefe	mm	2500 x 2400	4800 x 2400	7100 x 2400	9400 x 2400
Oberfläche Stahlteile		feuerverzinkt			
Fahrradüberdachung Z08 (ohne Seitenwände)	Nr.	054 512 HO	054 513 HO	054 514 HO	054 515 HO
Oberfläche Stahlteile		feuerverzinkt und pulverbeschichtet			
Fahrradüberdachung Z08 (ohne Seitenwände)	Nr.	054 516 HO	054 517 HO	054 518 HO	054 519 HO



▲ Preisbeispiel:

Fahrradüberdachung Z08

Dachbreite x Dachtiefe 2500 mm x 2400 mm, Stahlkonstruktion feuerverzinkt, Dacheindeckung Trapezblech

Fahrradüberdachung Z08

Nr. 054 512 HO €

Preis ohne Zubehör (Fahrradständer), inkl. Fracht, unabeladen.



Bitte fragen Sie an – gerne erstellen wir Ihnen kostenfrei ein individuelles Angebot für Ihr Bauvorhaben: Tel 0800 100 49 01

Weitere Bilder, Informationen und Ausschreibungstexte: www.ziegler-metall.de

H3829



Fahrradüberdachung Z08, Dachbreite x Dachtiefe 4800 mm x 2400 mm, inkl. Seitenwände ESG Klarglas mit Raubvogelaufkleber sowie Fahrradständer UNIVERSAL, Stahlkonstruktion in RAL 7016 anthrazitgrau



Beratung zum Nulltarif: **0800 100 49 01**



Seitenansicht

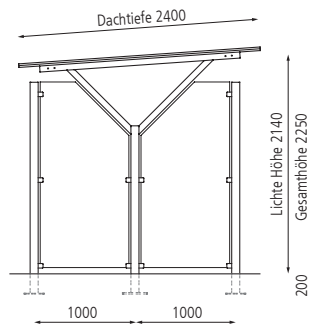

Frontansicht

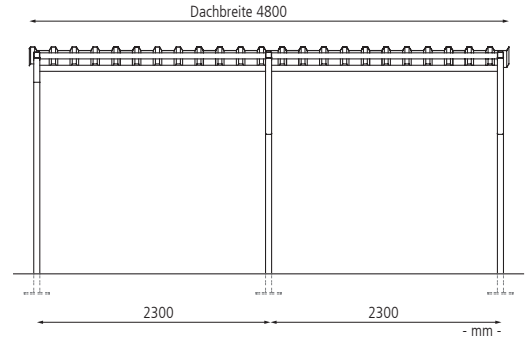

Mehrpreis

Oberfläche Stahlteile		feuerverzinkt		feuerverzinkt und pulverbeschichtet
Seitenwand ESG Klarglas, komplett 2-teilig, Raster 1000 mm	Nr.	245 022 HO		245 023 HO



Alle Produkte finden Sie online: www.ziegler-metall.de

Starke Marktschwankungen können zu Preisabweichungen führen: Bitte fragen Sie die aktuellen Preise an.