

Zubehör für Schrankenanlage BUSSET



▲ LED Band

Zubehör Beleuchtung

LED Band rot/grün beidseitig für Schrankenbaum	Nr. € / Stück	182 266 HO
LED Band rot/grün für Gehäuseabdeckung	Nr. € / Stück	182 267 HO

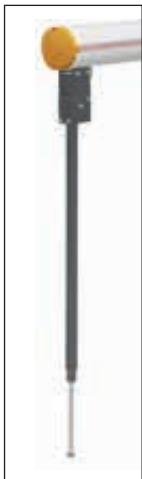

▲ Pendelstütze mit festem Pendel



▲ Auflagenstütze mit Auflegengabel und Dämpfereinheit



▲ Hängegittermodul

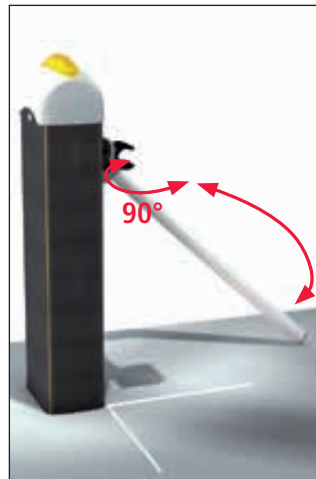

▲ **Kollisionskupplung PLUS**
beim Anfahren auf den Schrankenbaum rastet dieser aus seiner Halterung aus, schwingt 90° entgegen der Fahrrichtung und klappt nach unten

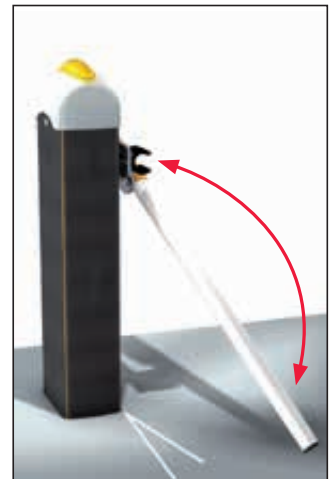

▲ **Kollisionskupplung BASIC**
beim Auffahren auf den Schrankenbaum rastet dieser aus seiner Halterung aus und fällt nach unten

Zubehör Stützen		
Pendelstütze	Nr. € / Stück	182 268 HO
Auflagestütze mit Auflegengabel	Nr. € / Stück	182 150 HO
Dämpfereinheit für Auflagestütze	Nr. € / Stück	182 151 HO
Magnetverriegelung für Auflagenstütze	Nr. € / Stück	182 152 HO

Zubehör Gittermodule		
Schrankengittermodul mit Übersteigschutz, Länge 1,72 m	Nr. € / Stück	182 269 HO
Hängegittermodul Länge 1,72 m	Nr. € / Stück	182 270 HO

Zubehör Kollisionskupplung		
Kollisionskupplung bis 4,00 m Sperrbreite	Nr. € / Stück	182 264 HO
Kollisionskupplung bis 7,65 m Sperrbreite	Nr. € / Stück	182 265 HO



 **Beratung zum Nulltarif:**
0800 100 49 01

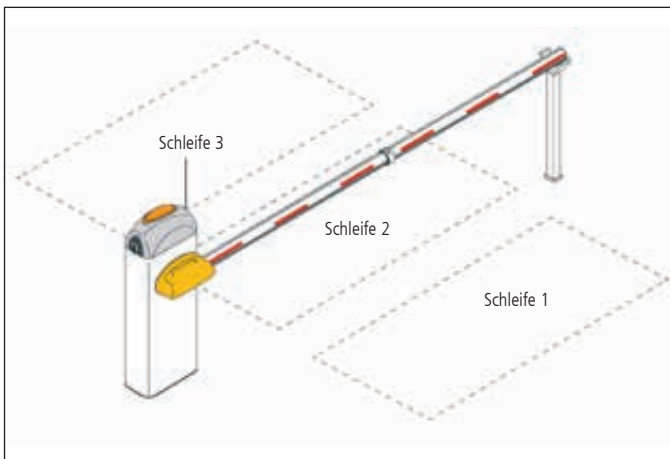

Beispielkonfiguration BUSSET:

Schleife 1: Anwesenheitsschleife

Schleife 2: Sicherheitsschleife unter dem Baum und Schranke

Schleife 3:

Anwesenheitsschleife als Befehlsgeber zur Öffnung der Schranke, z. B. automatische Ausfahrt

Induktionsschleifen		
1-Kanal Induktionsschleifendetektor	Nr. € / Stück	182 218 HO
2-Kanal Induktionsschleifendetektor	Nr. € / Stück	182 205 HO
Induktionsschleife bis zu 180 °C hitzebeständig, 100 m Ring	Nr. € / Stück	182 223 HO
Induktionsschleife Fertigschleife zur Verlegung unter Pflaster	Nr. € / Stück	182 206 HO
Induktionsschleife Schleifendraht zur Verl. unter Asphalt oder Beton	Nr. € / Stück	182 248 HO

Standgehäuse ADRIA, MIRA und ROVIGO zum Einbau von Bedienelementen

Konstruktion: Standgehäuse aus Aluminium.
Zum Einbau von verschiedener Bedienelemente (siehe Zubehör) oder mit integrierter ein- bzw. doppelseitiger Ampel.
Ampelfarben rot (oben) und gelb (unten) Ø 125 mm.
Ampelmodul zur Steuerung im Lieferumfang enthalten.

Oberfläche / Farbe: Aluminium pulverbeschichtet in Farbe DB 703 eisenglimmer, Frontplatte eloxiert.

Befestigungsart: Zum Aufdübeln bei +/- 0 mm mit Bodenplatte (Modell ADRIA 156 x 111 mm, Modell MIRA 240 x 180 mm bzw. 385 x 255 mm, Modell ROVIGO 240 x 180 mm).
Befestigungsmaterial nicht im Lieferumfang enthalten.

Standgehäuse ADRIA (1)

- schmal und kompakt
- optimale Lösung für die sichere Unterbringung von Schaltern oder Befehlsgeräten

Standgehäuse MIRA (2)

- unterschiedliche Modelle für verschiedene Anwendungen
- viel Raum für Bedienelemente in der Frontplatte
- mit LED-Beleuchtung erhältlich
- in vielen RAL-Farben lieferbar

Standgehäuse ROVIGO (3)

- schlankes Standgehäuse mit ein- oder beidseitiger Ampel
- bietet noch Raum für Bedienelemente



▲ Standgehäuse ADRIA, MIRA und ROVIGO



▲ LED-Beleuchtung auf Anfrage



▲ Einbauten in der Frontplatte auf Anfrage



▲ Sonderfarben nach RAL auf Anfrage

Standgehäuse

B x T x H mm	112 x 59 x 1005	112 x 59 x 1200	240 x 180 x 1022	385 x 255 x 1035	240 x 180 x 1200	385 x 255 x 1200	240 x 180 x 1350
Modell	ADRIA		MIRA				ROVIGO
Ausführung	zum Einbau von Schaltern		mit aufklappbarer Frontplatte und abnehmbarer Servicetür				mit integrierter Ampel (Vorderseite)
Material	Aluminium						
Oberfläche	pulverbeschichtet						
Farbe	DB 703 eisenglimmer						
Gewicht kg	2	3	9	17	25		15
Nr.	182 224 HO	182 041 HO	182 194 HO	182 195 HO	182 250 HO	182 043 HO	182 196 HO
€							

Bedienelemente für BUSSET und MONNES

Unsere elektrohydraulischen Schranken können durch die verschiedensten Bedienelemente gesteuert werden:

Vom einfachen Handsender, über Codeschlösser und Bluetoothschalter bis zu Kennzeichenerkennung (auf Anfrage).

Bluetooth-Schalter:

- automatisches Öffnen oder über kostenlose App zu bedienen
- es können mehrere Anlagen mit derselben App gesteuert werden
- Nutzermanagement mit Codeschutz



Bedienelemente für BUSSET und MONNES

Lichtschranken-Set	Nr. 182 134 HO	€/ Set
2 Kanal Handsender	Nr. 182 179 HO	€/ Stück
4 Kanal Handsender	Nr. 182 180 HO	€/ Stück
Transponderleser	Nr. 182 190 HO	€/ Stück
RFID-Schlüsselanhänger, 1 VE = 10 Stück	Nr. 182 191 HO	€/ VE
RFID-Karte, 1 VE = 10 Stück	Nr. 182 192 HO	€/ VE
RFID-Karte durchgängig nummeriert, 1 VE = 10 Stück	Nr. 182 193 HO	€/ VE
Wartungsschalter mit Schlüssel	Nr. 182 141 HO	€/ Stück
Feuerwehrschalter für Dreikantschlüssel	Nr. 182 140 HO	€/ Stück
Codeschloss Unterputz	Nr. 182 186 HO	€/ Stück
Schlüsseltaster Unterputz	Nr. 182 188 HO	€/ Stück
Bluetooth-Schalter für 15 Benutzer für automatisches Öffnen in Reichweite	Nr. 182 225 HO	€/ Stück
Bluetooth-Schalter für 50 Benutzer	Nr. 182 226 HO	€/ Stück
Bluetooth-Schalter für 250 Benutzer	Nr. 182 227 HO	€/ Stück
Funkempfänger-Set	Nr. 182 239 HO	€/ Stück



▲ 2 Kanal Handsender



▲ Codeschloss



▲ Schlüsseltaster



▲ Transponderleser

